

Platform

Opgave nr. SKØR 1

**Opgavens udførelse:**

Rid over platform, med 3 sekunders stilstand på platform.

Opgavens formål:

Lydighed og tillid, opmærksom, men ikke tøvende.

Fejl, der tæller:

Hesten træder ned af platform før 3 sekunder er gået.

Opbygning:

Platform af træ

Materiale:

Brædder

Bugsering

Opgave nr. 1

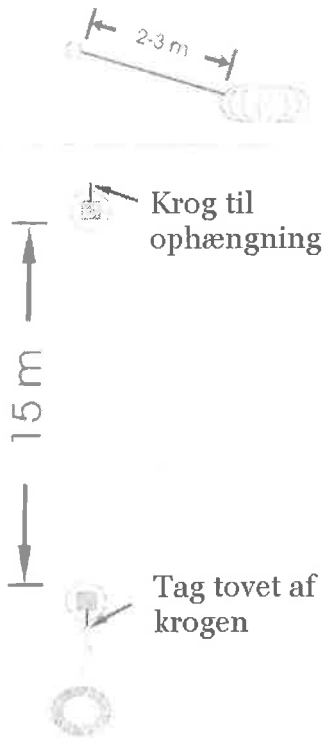

Opgavens udførelse:

Tovet tages fra den første støtte og trækkes til den næste støtte med tøjlerne i en hånd. Tovet hænges på plads på krogen.

Hvis man taber tovet, sidder man af, samler tovet op, sidder op og rider videre.

Opgavens formål:

Hestens tillid og ridning med tøjlerne i en hånd.

Fejl, som tæller:

Tovet bliver ikke hængt på plads.

Opbygning:

Støtterne stilles med en afstand på ca. 15 meter.
Krogene sættes fast i en højde af ca. 1,50 m og rebenden hænges, så rytteren let kan tage tovet.
Tovet sættes fast i dækket.

Materiale:

1 bildæk
1 tov, ca. 3 meter langt
2 støtter

Bro

Opgave nr. 3

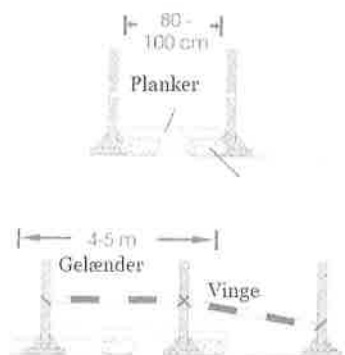

Trin 3



Opgavens udførelse:

Rid over broen

Opgavens formål:

Lydighed og tillid, opmærksom, men ikke tøvende.

Fejl, som tæller:

Bommen falder ned.

- Trin 1: Med både vinger og gelænder
2: Uden vinger, med gelænder
3: Over plastik (el. vandløb, grøft el.lign.) uden vinger.

Opbygning:

Broen lægges på dækkene.
Der skal være 3 – 4m plads foran indgangen, hvis hestene går tilbage eller tripper rundt
Der strøs sand på broen, hvis det regner eller er vådt.

Materiale:

Gulv af brædder, 4 – 5m langt,
80 – 100cm bredt, tykkelse ca 4 – 5cm.
For hver meter sættes en tværliste (min 10*10cm) fast med bræddebolte (20cm afstand)
4 –6 bildæk af samme tykkelse.
4 bomme à 3,5m og 6 støtter som gelænder.
(Plastikpresenning)

Flagrestrækning

Opgave nr. 7

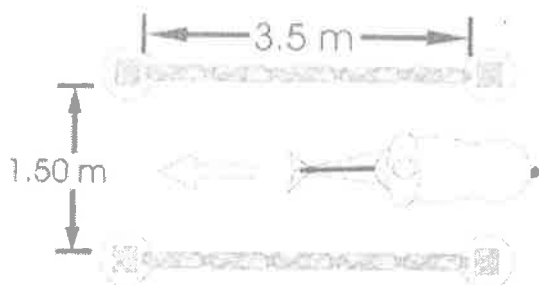
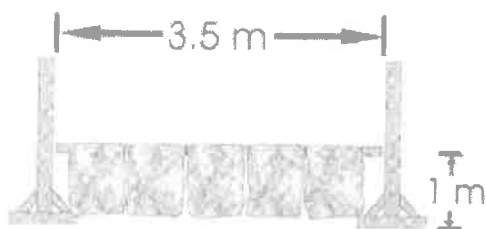

Opgavens udførelse:

Rid igennem

Opgavens formål:

Hestens tillid

Fejl, som tæller:

Bommen falder ned.

Opbygning:

Forhindringen bygges i henhold til skitsen. Bommen stikkes gennem sækkene, så de kan flagre frit. De må ikke sættes fast med tegnestifter eller lign. Ved stærk vind kan man også lægge hestedækner over bommene.

Materiale:

4 støtter
2 bomme à 3,5m
Plastikstrimler, -poser eller -sække
De normale blå plastiksække er velegnede.

Labyrint

Opgave nr. 10

Trin 1

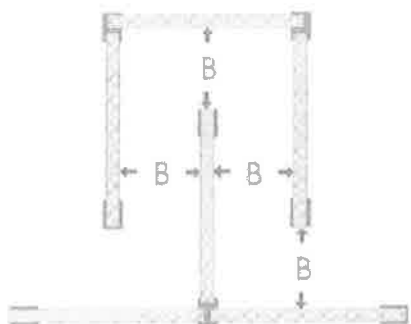

Trin 2

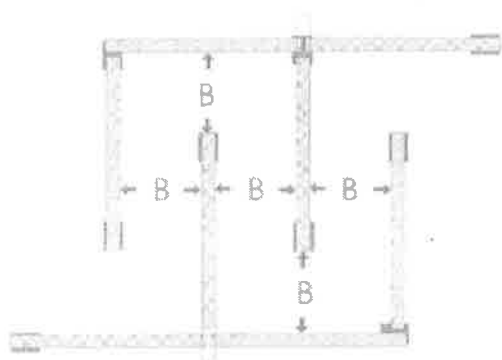

Trin 3

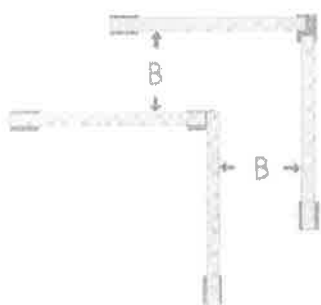

Opgavens udførelse:

Rid igennem uden at forskubbe eller træde over bommene.

I trin 3: forlæns og derefter baglæns.

Opgavens formål:

Flydende præcis ridning, opmærksomhed og nøjagtighed. I trin 3 også ved tilbagetrædning.

Fejl, som tæller:

Bommene falder ned.

Trin 1: B=1m, 3buer

2: B=80cm, 4buer

3: B=1m, forlæns og baglæns

Opbygning:

Bommene lægges på stenene i henhold til skitsen.

Materiale:

6-8 bomme à 3m

8-16mursten

Mølle

Opgave nr. 12

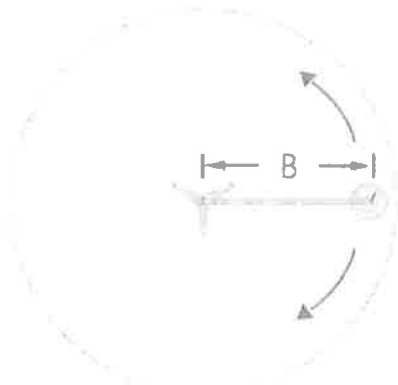
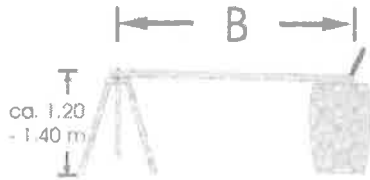

Opgavens udførelse:

Tovet tages i hånden og der rides en gang højre eller venstre om

Opgavens formål:

At ride en volte med en hånd.

Fejl, som tæller:

Listen falder ned.

Trin 1: $B=1,50\text{m}$

2: $B=1,20\text{m}$

3: $B=1,20\text{m}$, højre og venstre om

Opbygning:

Møllen stilles op i henhold til skitsen. Trebenet skal stå sikkert og må under ingen omstændigheder kunne vælte!

Materiale:

Stabil støtte (f.eks. treben), ca 1,20- 1,40m høj

Liste (hullet ved listens fastgørelsesende skal være så stort, at listen kan falde til jorden i enden med tovet).

Tov el. lign. ca 50 cm langt. Ingen løkke, fare for at hænge fast.

1 tønde.

Trav på tværs

Opgave nr.17

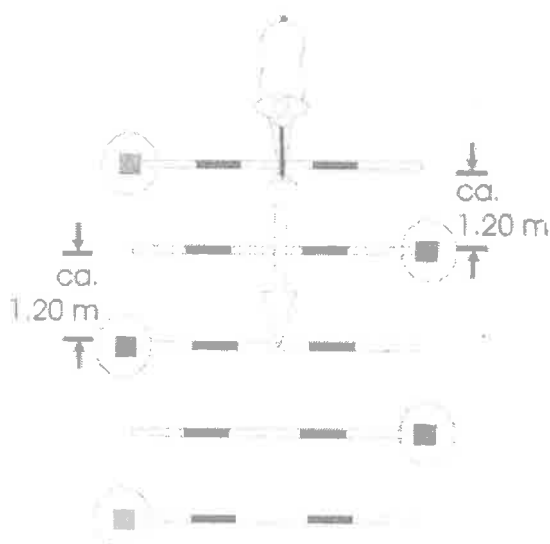
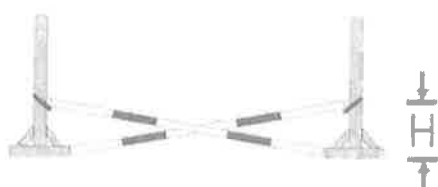

Opgavens udførelse:

Taktfast gennemridning i trav uden at vælte bommene

Opgavens formål:

Hesten træder sikkert, selvsikker fremadridning, rytteren følger smidigt med i bevægelsen.

Fejl, som tæller:

Bom falder ned.

Trin1: H = 40cm, 4 bomme

2: H = 40cm, 5 bomme

3: H = 60cm, 5 bomme

Opbygning:

Bommene lægges, så de kan falde ned.

Afstand ca. 1,20 m.

Materiale:

4 - 5 bomme à 3,5 m

4 - 5 støtter

Huller i vejen

Opgave nr.20

Trin 1+2

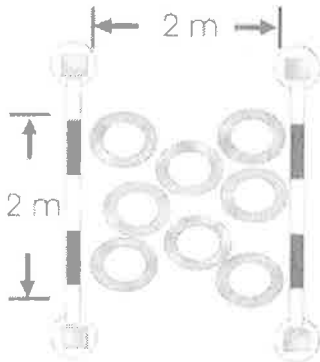

Trin 3

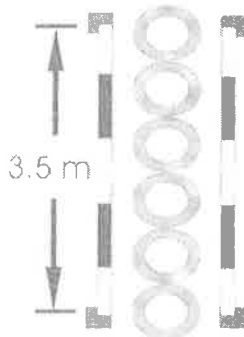

Opgavens udførelse:

Der skal rides opmærksomt og forsigtigt gennem dækkene.

Opgavens formål:

Sikker benflytning, tillid, ingen usikkerhed.

Fejl, som tæller:

Bommen falder ned

Trin 1: 2*2m, med vinger

2: 2*2m, med bomme til begrænsning.

3: dæk på række med bomme til begrænsning.

Opbygning:

Trin 1: dækkene lægges tæt sammen på jorden, så der opstår et kvadrat på ca 2m.

Vingerne sættes op ca 1m høje

Trin 2: Begrænsningsbommene lægges på mursten.

Trin 3: Dækkene lægges på række direkte efter hinanden.

Begrænsningsbommene lægges på mursten.

Materiale:

8-10 dæk

Pas på: brug kun gamle cykel- og knallertdæk.

Aldrig bildæk, Fare for uheld!

2 forhindrenger som vinger

(2 bomme à 3,5m, 4 støtter)

4 mursten, spande el. lign.

Vippe

Opgave nr. 31

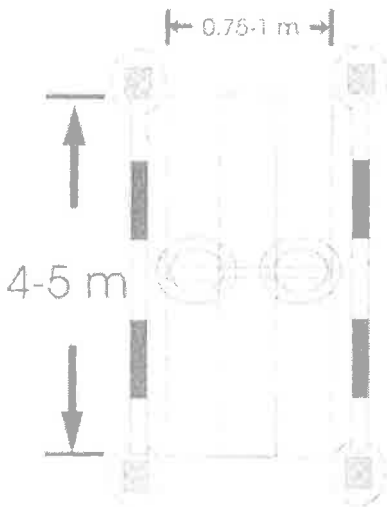
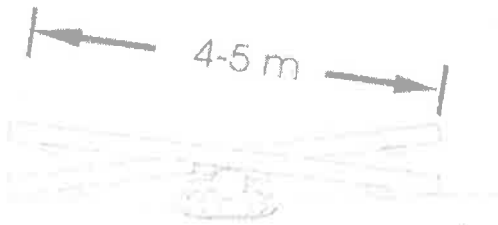

Opgavens udførelse:

Trin 1+2: Rid over vippen

Trin 3: som 1+2, til forhovene igen står på jorden, rid så baglæns tilbage.

Opgavens formål:

Hestens tillid til rytteren

Fejl, som tæller:

Bommen falder ned.

Trin 1: Med både vinger og gelænder

2: Uden vinger, med gelænder

3: Uden vinger, uden gelænder

Opbygning:

Vippen lægges på lige underlag, Rundstokken må ikke synke for dybt i (ellers ingen vippeeffekt!)

Bildæk under tværstolpen forhindrer, at den synker ned i bunden.

God plads foran vippen, så evt. heste, der springer rundt, ikke kan slå sig.

Materiale:

Vippe af planker, (4 –5 cm tyk, ca. 4 – 5m lang 75 – 100cm bred. Konstruktion som broen opgave nr.3)

1 rundstok (ca 1m lang, ca 15 cm i diameter) fastgøres under midten af vippen, så den altid vipper til en af siderne.

2 bildæk

Trin 1:

2 forhindringer som vinger

(= 4 støtter, 2 bomme à 3,5 m)

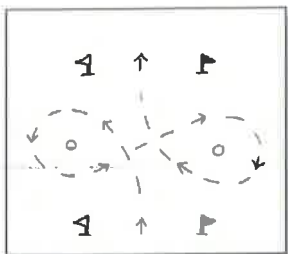

PTV



03. Ride ottetalsfigur med én hånd

Ottetals-figur rides med brug af én hånd, uden at røre tønderne og i henhold til den angivne rute. Den først valgte gangart holdes.

Udstyr:

- 2 røde flag
- 2 hvide flag
- 1 nummer
- 2 tønder
- Bogstaverne A og B + 2 flag, 1 rødt og 1 hvidt

Forhindring:

- 2 tønder med 15 m. afstand
- "Indgang" og "udgang" skal være 10 m. fra tøndernes linje
- "Indgang" og "Udgang" skal være 4 m. bred
- Banedesignereren bestemmer, hvilken tønde der skal rides rundt om først.

Effektivitetsfejl:

Før forhindringen

- Bryder ud
- Markant afvigelse fra banens linjeføring
- Træder tilbage
- Refuserer
- Volte

I forhindringen

- Skifter gangart
- Berøring af tønde

Valg af gangart:

- Galop
- Trav
- Skridt (kun T00 – T2)

Ved skift af gangart: Den laveste hastighed/gangart anvendes i bedømmelsen. Skift tilbage til den oprindelige gangart, ændrer ikke på dette, men giver fejl for hvert gangartsskift.

Straf:

- Hårdhændet
- Farlig ridning
- Fald eller styrt
- Holder tøjler med begge hænder
- Vælte en eller flere tønder

28.A RIDE UNDER VASKETØJ

Målet med øvelsen: At rytter og hest på hensigtsmæssig og tillidsfuld måde kan passere en snor med vasketøj, samt afstemme det med gangarten.

Bedømmelsen af øvelsen starter ca. 5 meter før selve øvelsen, så selve tilridningen er med i bedømmelsen af øvelsen.

Beskrivelse af forhindringen:

- En vasketøjssnor med 4-6 stykker tøj af forskellig art.
- Skal placeres i ca. 2.50 meters højde, højden er ens for alle.
- Bredde min. 3 m.
- 4 - 6 stykker tøj
- Tøjklemmer til at hænge tøjet op med.

Materialer der skal bruges:

- Snor, reb, tyndt plastkrør eller bambus pind til at "hænge" vasketøj på. Materialet skal kunne falde ned hvis en rytter eller hest hænger fast. Hele konstruktionen skal være meget stabil.
- Gode holdbare tøjklemmer (husk at have ekstra med)
- 4- 6 stykker tøj
- To solide stolper eller træer til at hænge vasketøjssnoren på.
- 2 hvide flag
- 2 røde flag
- 1 nummerskilt

Bedømmelse af øvelsen:

E- effektivitet- fejl der kan opstå under øvelsen

- Hesten tøver eller falder ud af gangarten
- Hesten bryder ud
- Hesten vægrer sig
- Der rides en volte

G- Valg af gangart:

- Galop
- Trav
- Skridt

S- Strafpoint:

- Grov hjælp mod hesten/ farlig opførsel
- Fald eller styrt af rytter eller hest
- Rytteren modtager hjælp
- Rytteren taber en stigsøjle

29.A. TILBAGETRÆDNING OMKRING ET HJØRNE

Målet med denne øvelse: At hesten udviser lydighed og villighed ved tilbagetrædningen, og at rytterens indvirkninger er korrekte og hensigtsmæssige. Rytteren udviser en korrekt adfærd og kan få hesten sikkert og trygt igennem passagen. Opgaven skal udføres i skridt.

Obs: Inden selve øvelsen startes, rides hesten gennem passagen. Efter signal fra dommeren rides hesten derefter baglæns gennem passagen til den markerede linje. Efter tilbagetrædningen skal hesten føres ligefrem gennem passagen. Hvis hesten rører ved bommene før eller efter tilbagetrædningen tæller det ikke ned. Det er kun selve tilbagetrædningen der bedømmes.

Udseende: Tilbagetrædning, det er vigtigt at start og slut stederne er klart markeret.

- Jævn mark
- Længde 2 x 4 meter længste mål og 2x 2,2meter korteste mål (se tegning)
- Bredde 1,8 meter

Materialer der skal bruges:

- 2 røde flag og 2 hvide flag
- 1 nummerskilt
- 2 bomme 4 meter lange, og 2 bomme 2,2 meter lange.
- Materiale til at markere start og mål med; det kan være sand, savsmuld, kalk el. lign.

Bedømmelse af øvelsen:

E- effektivitet- fejl der skal undgås

- Hesten rører bommen under tilbagetrædningen
- Hesten bryder ud af passagen
- Forstyrrelse i hestens bevægelse
- Hesten vægrer sig
- Hesten går tilbage inden signal er givet

S- Stil:

- Regelmæssig tilbagetrædning- jævnt tempo
- Diskret rytterhjælp
- Hest og rytter er i balance

P- Strafpoint:

- Grov hjælp mod hesten/ farlig opførsel
- Fald eller styrt af rytter eller hest
- Rytter modtager hjælp
- Rytteren taber stigsøjle